

OUTDOOR COOLER FD-110

Anleitung

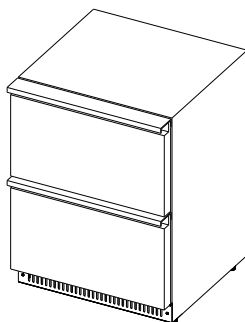

WILLKOMMEN



Liebe Kund:innen,

herzlichen Dank für deinen Kauf! Wir schätzen dein Vertrauen in unsere Qualitätsprodukte und freuen uns, dich auf deiner kulinarischen Reise im Freien begleiten zu dürfen.

Bevor du dein Produkt in Betrieb nimmst, bitten wir dich, die Bedienungsanleitung sorgfältig zu lesen. So kannst du das Beste aus deinem neuen Produkt herausholen und gleichzeitig Schäden durch unsachgemäßen Gebrauch vermeiden. Bitte beachte, dass wir keine Haftung für Schäden übernehmen können, die durch Missachtung der Sicherheitshinweise oder unsachgemäßen Gebrauch entstehen.

Um dir dabei zu helfen, das Beste aus deinem neuen Produkt herauszuholen, haben wir auf unserer Website eine Vielzahl von hilfreichen Ressourcen für dich zusammengestellt. Dort findest du detaillierte Anleitungen, nützliche Tipps und inspirierende Videos, die dich bei der Nutzung unterstützen.

Wir wünschen dir viel Freude mit deinem neuen Produkt und hoffen, dass es dir über viele Jahre hinweg zuverlässig zur Seite steht!

Klicke auf die Links, um Anleitungen, Produktvideos oder Antworten auf häufige Fragen zu finden!

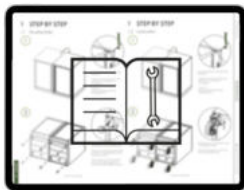

WWW.VIVANDIO.COM/DOWNLOADS



WWW.YOUTUBE.COM/VIVANDIO



WWW.VIVANDIO.COM/HILFE

Live outdoor cooking

vivandio ist dein Spezialist rund um die Outdoor Küche. Mit unserer jahrelangen Erfahrung bieten wir eine Produktpalette an, die speziell für den Einsatz im Freien geeignet ist. Das Herz von vivandio liegt in Deutschland. Wir designen und entwickeln unsere Produkte hier und lassen sie soweit möglich auch regional in bestmöglicher Qualität produzieren.



NACHHALTIGKEIT



INNOVATIVES DESIGN



LANGJÄHRIGE
ERFAHRUNG



EINFACHER
AUFBAU



HOCHWERTIGE
QUALITÄT

Entdecke das vielseitige Outdoor Cooking-Sortiment von vivandio! Hochwertige Materialien, eine sorgfältige Herstellung und ein modernes Design zeichnen die Produkte von vivandio aus und bringen das Outdoor Küchen-Feeling in deinen Garten!



Einbaugeräte zum
Grillen und Kochen

Spülen, Armaturen
und Kühlschränke

Schubladen und Türen
zum Einbauen

Smarte Modulküchen
und DIY-Systeme



FEATURES

FD-110 Serie



2-Temperaturzonen
mit Digitaler Steuerung



Innenbelüftung



Umlaufende Dichtung
für optimale Isolierung



Soft-Close
Teleskopauszüge



IPX4
Spritzwasser geschützt

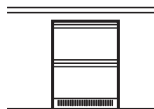

Kein Schanier
Ideal zum integrieren



Volumen 110 L
(ca. 40 Flaschen à 0,75L)

MT-AL-FD110-O12

INHALTSVERZEICHNIS

I.	HINWEISE	6
1	Hinweise	7
1.1	Auspacken	7
1.2	Hinweise zur Entsorgung	7
1.3	Reinigung & Pflege...	7
1.4	Sicherheitshinweise	8
1.5	Einsatzbereich	8
1.6	Garantie	8
2	Bevor es losgeht	9
II.	INSTALLATION	10
1	Step by step	11
1.1	Transport	11
1.2	Installation	11
1.3	Schublade ausrichten	12
1.4	Bedienung	13
1.5	Überwintern	14
III.	PRODUKTE	15
1	Explosionszeichnung	16
1.1	FD-110	16
2	Produktmaße	17
2.1	FD-110	17
2.2	Wetterschutzhülle L	18
3	Technische Daten	19
3.1	FD-110	19

I. HINWEISE

1 HINWEISE

1.1 Auspacken

Überprüfe sofort nach dem Auspacken, ob alle Teile der Außenküche vollständig und unbeschädigt sind. Achte dabei besonders auf mögliche Transportschäden. Sollte etwas fehlen oder beschädigt sein, kontaktiere uns bitte innerhalb von 14 Tagen, damit wir eine Lösung finden können.

Achte darauf, das Verpackungsmaterial vorsichtig zu entfernen, um Kratzer oder andere Beschädigungen an den Oberflächen der Außenküche zu vermeiden. Bewahre das Verpackungsmaterial nach dem Auspacken auf, falls du die Außenküche transportieren oder zurücksenden musst. Entferne die Schutzfolie erst kurz vor dem endgültigen Aufbau und der Installation. So vermeidest du Kratzer und Verschmutzungen während der Montage und beim Transport.

Kinder sollten niemals mit Verpackungsmaterialien spielen, da diese eine Erstickungsgefahr darstellen können!

1.2 Hinweise zur Entsorgung

Die Verpackung besteht aus recyclebaren Materialien wie Wellpappe (Altpapier), Styropor, Kunststoffolie und Paketband (Grüner Punkt). Bitte entsorge das Verpackungsmaterial gemäß den örtlichen Vorschriften. Pappe und Papier können recycelt werden, während Kunststoff und Styropor an den dafür vorgesehenen Sammelstellen abgegeben werden sollten.

Solltest du alte Geräte oder Teile ersetzen, beachte bitte die Entsorgungshinweise für Elektrogeräte und Altmittel. Wende dich an deinen örtlichen Entsorgungsbetrieb oder eine autorisierte Sammelstelle.

1.3 Reinigung & Pflege...

... Allgemein

Beachte, dass Außenküchen-Produkte nicht vollständig wasserdicht sind. Regenwasser kann durch Öffnungen im Korpus, der Arbeitsplatte oder bei Einbaugeräten eindringen. Um Schäden zu vermeiden, empfehlen wir, die Produkte unter einem Überdach aufzustellen.

Überprüfe regelmäßig alle Schrauben und ziehe sie bei Bedarf nach, um Auslaufen oder Schäden zu verhindern.

Kontrolliere vor der Nutzung gründlich alle Elektro- und Gasleitungen, um mögliche Schäden oder Sicherheitsrisiken auszuschließen. Stelle sicher, dass alle Verbindungen fest und korrekt installiert sind. Achte auf sichtbare Anzeichen von Abnutzung, Rissen oder Lecks. Bei Unsicherheiten oder Auffälligkeiten, wie Lecks oder Stromproblemen, ziehe sofort einen Fachmann zur Prüfung hinzu.

... Edelstahl/Stahl I Natur

Verzichte auf Stahlwolle und trockene Tücher, da diese Kratzer auf der Oberfläche hinterlassen können. Nutze stattdessen ein feuchtes, weiches Baumwolltuch und reinige immer in Bürstrichtung des Materials.

Vermeide aggressive Putzmittel wie Scheuermittel, Rohrreiniger, Bleichmittel sowie Reiniger mit Chlor, Jod oder Brom. Verwende milde Edelstahlreiniger. Nach der Anwendung sollten die Oberflächen gründlich mit Wasser abgespült und abgetrocknet werden.

Flecken oder Verkrustungen sollten vorab eingeweicht werden, um sie leichter abwischen zu können. Salzreste müssen sofort entfernt werden, da sie Salzsäure bilden, die Löcher im Edelstahl verursachen kann.

Aufgrund der natürlichen Patinabildung sind keine besonderen Pflegehinweise zu beachten. Diese bildet sich je nach Beanspruchung der Oberfläche in unterschiedlicher Qualität. Falls man viel Wert auf eine glänzende Oberfläche legt, kann man zur Edelstahlpflege auch ein geeignetes Pflegespray verwenden.

... Edelstahl/Stahl I Pulverbeschichtet

Verzichte auf Stahlwolle und trockene Tücher, da diese Kratzer hinterlassen können. Nutze stattdessen ein weiches, nicht abrasives Tuch, Lappen oder Industrierwatte, die frei von Fasern sind. Eine moderate mechanische Reinigung mit einer weichen Bürste ist zulässig, jedoch sollte starkes Reiben vermieden werden.

Vermeide kratzende Mittel sowie stark saure oder alkalische Reinigungsmittel. Auch Lösungsmittel mit Ester, Ketonen, mehrwertigen Alkoholen, Aromaten, Glykoläthern oder halogenierten Kohlenwasserstoffen sollten nicht verwendet werden. Verwende zum Reinigen nur reines Wasser oder milde Reinigungsmittel. Achte darauf, dass sowohl Reinigungsmittel als auch die Oberfläche eine Temperatur von maximal 25°C haben. Spüle die Oberfläche nach jedem Reinigungsvorgang sofort mit klarem Wasser ab.

Fettige, ölhaltige oder klebrige Substanzen, wie Silikonkautschuk und Klebebänder, können mit aromatenfreiem Testbenzin oder Isopropylalkohol (IPA) entfernt werden. Flecken und Verkrustungen sollten vorab eingeweicht werden, um sie leichter abwischen zu können. Die Einwirkzeit des Reinigungsmittels sollte eine Stunde nicht überschreiten. Nach 24 Stunden kann der Reinigungsvorgang bei Bedarf wiederholt werden.

Salzreste müssen sofort entfernt werden, da sie Salzsäure bilden und Löcher im Edelstahl verursachen können. Verschüttete Flüssigkeiten sollten ebenfalls sofort entfernt werden, um Verfärbungen oder Schäden zu vermeiden.

Aufgrund der Pulverbeschichtung ist keine spezielle Pflege der Oberfläche erforderlich.

... Edelstahl/Stahl I Lackiert

Verzichte auf Stahlwolle und trockene Tücher, da diese Kratzer auf der Oberfläche hinterlassen können. Nutze stattdessen ein feuchtes, weiches, nicht faserndes Tuch.

Vermeide aggressive Putzmittel wie Scheuermittel, Rohrreiniger, Bleichmittel sowie Reiniger mit Chlor, Jod oder Brom. Diese können die Oberfläche beschädigen. Verwende stattdessen milde Reinigungsmittel. Nach der Anwendung sollten die Oberflächen vorsichtig abgetrocknet werden, um Wasserflecken oder Streifen zu vermeiden.

Flecken oder Verkrustungen sollten vorab eingeweicht werden, um sie leichter abwischen zu können. Nutze hierfür warmes Wasser oder ein sanftes Reinigungsmittel. Salzreste müssen sofort entfernt werden, da sie Salzsäure bilden, die Schäden an Oberflächen und Material verursachen kann. Bei hartnäckigen Flecken kann ein Edelstahlreiniger verwendet werden, der speziell für lackierte oder matte Oberflächen geeignet ist.

Aufgrund der Lackierung ist keine spezielle Pflege der Oberfläche erforderlich.

1.4 Sicherheitshinweise

Um einen sicheren Betrieb zu gewährleisten, darf das Gerät ausschließlich gemäß der Bedienungsanleitung montiert und angeschlossen werden. Jegliche baulichen Veränderungen sind nicht gestattet. Nach dem Auspacken sollte überprüft werden, ob alle Bestandteile vollständig und unbeschädigt sind. Achte besonders auf das Gehäuse und die Kabel. Bei Schäden oder fehlenden Teilen kontaktiere bitte umgehend den Händler oder Hersteller.

Dieses Gerät ist nicht für Kinder oder Personen mit eingeschränkten physischen, sensorischen oder mentalen Fähigkeiten sowie mangelnder Erfahrung und Wissen geeignet. Bewahre Schlüssel außerhalb der Reichweite von Kindern auf. Überprüfe das Netzkabel regelmäßig auf Schäden und berühre weder das Gerät, den Stecker noch das Kabel mit nassen Händen. Reparaturen dürfen ausschließlich von autorisierten Kundendiensttechnikern durchgeführt werden. Verwende ausschließlich Original-Ersatzteile, um die Sicherheitsstandards zu gewährleisten.

Das Gehäuse des Geräts darf nicht geöffnet werden, da sich im Inneren spannungsführende Bauteile befinden, die zu Stromschlägen oder Funktionsstörungen führen können. Elektronische Geräte sollten nicht im Kühlschrank betrieben werden, und heiße Lebensmittel müssen vor dem Einlagern ausreichend abgekühlt sein. Offenes Feuer und Zündquellen sind im Inneren des Geräts verboten. Ebenso dürfen keine brennbaren oder explosiven Substanzen in der Nähe gelagert werden.

Bei mechanischen Beschädigungen ist offenes Feuer und Funkenbildung unbedingt zu vermeiden, da sowohl das Kältemittel als auch die Isolationsschicht entflammbar sein können. Der Kompressor kann sich stark erhitzen und sollte nicht berührt werden. Hänge keine Gegenstände an die Tür, um deren Funktion nicht zu beeinträchtigen. Die Tür sollte stets nur kurzzeitig geöffnet bleiben, um unnötigen Kälteverlust zu vermeiden. Achte darauf, dass die Lüftungöffnungen stets frei bleiben, um eine optimale Luftzirkulation sicherzustellen.

1.5 Einsatzbereich

Das Gerät ist ausschließlich zur Kühlung von Getränken vorgesehen und entspricht der Schutzart IP X4, wodurch es gegen Spritzwasser geschützt ist und im geschützten Außenbereich verwendet werden kann. Eine anderweitige Nutzung ist nicht vorgesehen.

Stelle das Gerät an einem waagerechten, ebenen Standort auf und schütze es vor direkter Sonneneinstrahlung, Witterungseinflüssen und Frost. Vermeide die Platzierung in der Nähe von Wärmequellen oder brennbaren Materialien. Achte darauf, dass die Be- und Entlüftungöffnungen stets frei bleiben und halte einen Mindestabstand von 5 cm zu umliegenden Wänden ein, um eine optimale Luftzirkulation sicherzustellen.

Das Gerät darf nicht an Orten betrieben werden, an denen ätzende oder brennbare Gase austreten können, da dies zu Schäden oder Explosionsgefahr führen kann.

1.6 Garantie

Die ROC Lifestyle GmbH gewährt für alle Produkte der Marke VIVANDIO eine Garantie, die ab dem Kaufdatum für eine bestimmte Dauer gilt und Material- sowie Verarbeitungsfehler abdeckt. Detaillierte Informationen zu den Garantienzeiten für verschiedene Bauteile finden Sie auf unserer Website unter:

WWW.VIVANDIO.COM/GARANTIEBEDINGUNGEN

2 BEVOR ES LOSGEHT

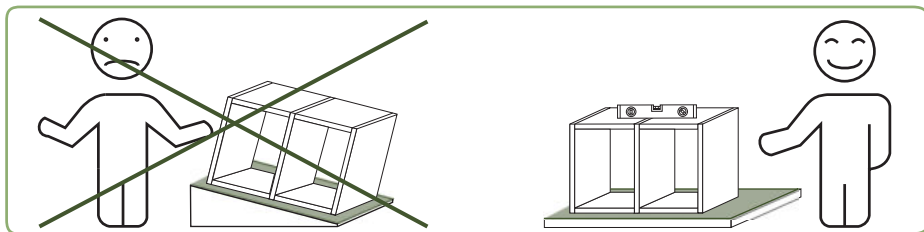
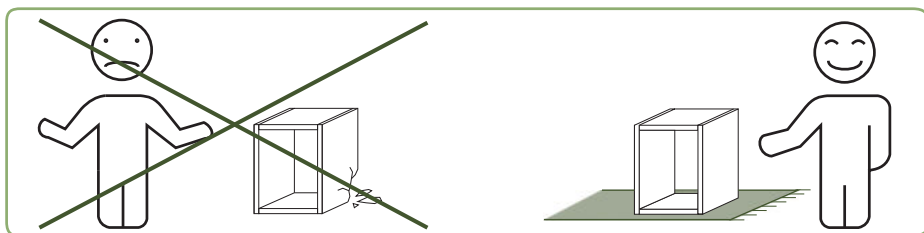
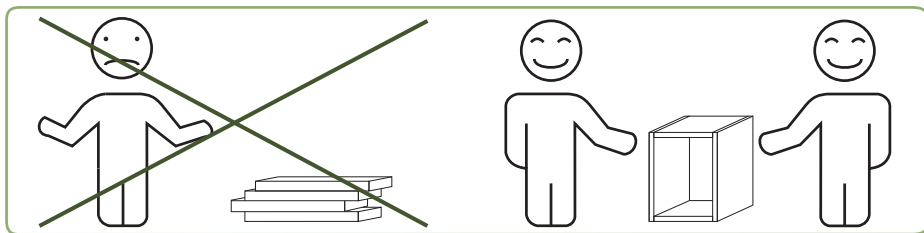
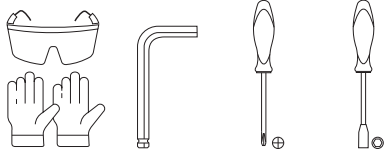

II. INSTALLATION

1 STEP BY STEP

1 Transport

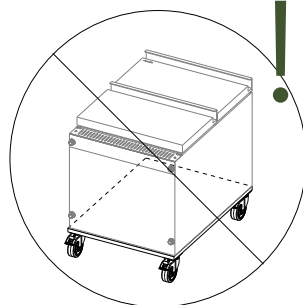
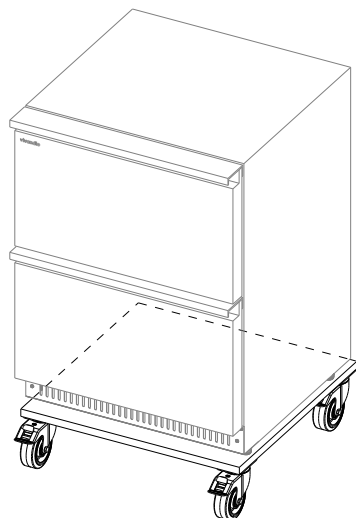

Beim Transport und Aufbau des Geräts solltest du darauf achten, es ausschließlich aufrecht zu bewegen und zwei erwachsene Personen einzubeziehen.

Bitte sei besonders vorsichtig im Umgang mit der Glastür, um mögliche Schäden zu vermeiden. Beachte, dass der Hersteller für Schäden infolge nicht ordnungs-gemäßer Handhabung nicht haftbar gemacht werden kann.

2 Installation

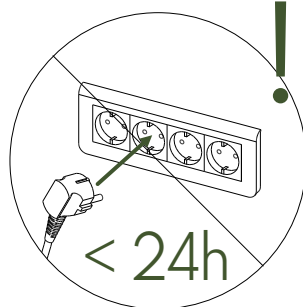
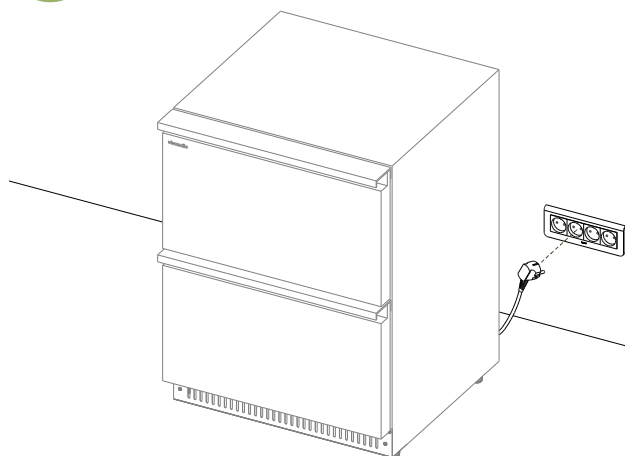

Warte nach dem Transport bitte 24 Stunden, bevor du das Gerät anschließt, um ein Rückfließen von Flüssigkeiten im Kühlschrank zu ermöglichen. Verwende nur geerdete Steckdosen an gut zugänglichen Stellen und vermeide Verlängerungen. Achte darauf, dass keine schweren Gegenstände auf dem Stromkabel stehen und überprüfe vor dem Anschließen die Spannung auf dem Typenschild. Stell sicher, dass das Stromkabel intakt ist und ordnungsgemäß verlegt wird, um Unfälle zu vermeiden. Bitte beachten Sie die Sicherheitshinweise bezüglich der Steckdosen und des Netzsteckers.

1 STEP BY STEP

3A Schublade ausrichten

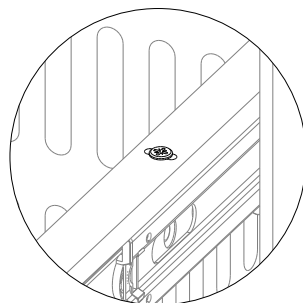
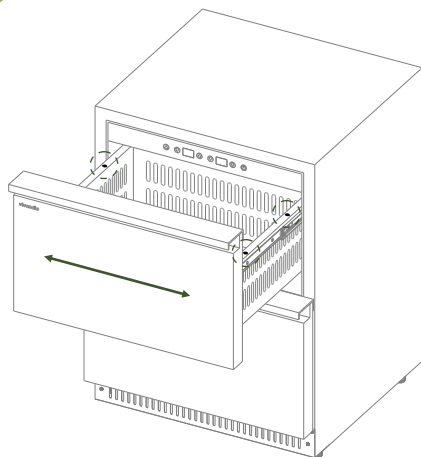

Für die horizontale Ausrichtung löse die oberen Schrauben an den Wangen der Schublade, um sie seitlich nach links oder rechts zu verschieben. Richte die Schublade entsprechend aus und ziehe die Schrauben anschließend wieder fest.

Alternativ kannst du das im Korpus verschraubte Schubladenauszug-Bauteil lösen und die Position über das vorhandene Spiel feinjustieren.

3B

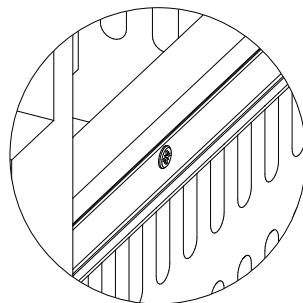
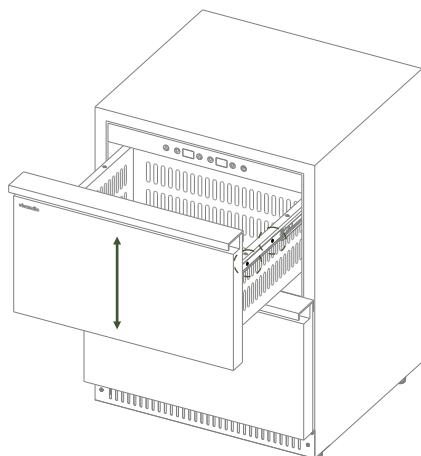

Für die vertikale Ausrichtung löse die seitlichen Schrauben an den Wangen der Schublade. Richte die Schublade entsprechend aus und ziehe die Schrauben anschließend wieder fest.

Zum vollständigen Entnehmen der Schublade ziehe sie bis zum Anschlag heraus, bis ein kleiner Plastikhebel am Auszug sichtbar wird. Drücke den Hebel auf einer Seite nach unten und schiebe ihn auf der anderen Seite nach oben. Anschließend kannst du die Schublade vollständig herausziehen.

1 STEP BY STEP

4A

Bedienung

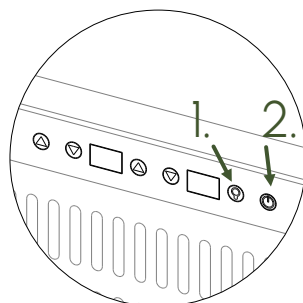
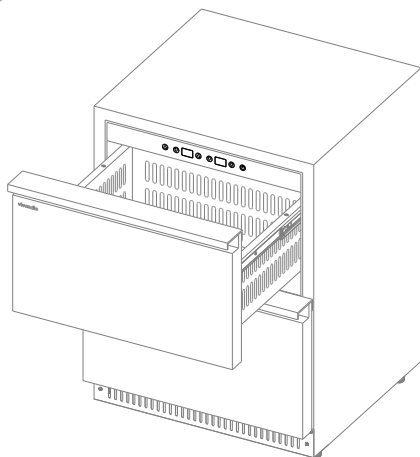

Drücke den Power-Knopf (2), um den Kühlschrank zu aktivieren. Beachte, dass der Knopf mehrere Sekunden gedrückt gehalten werden muss, um das Gerät auszuschalten.

Die LED-Beleuchtung kann durch den benachbarten Knopf (1) ein- oder ausgeschaltet werden. Sie schaltet sich außerdem automatisch ab, sobald die Schubladen geschlossen werden.

4B

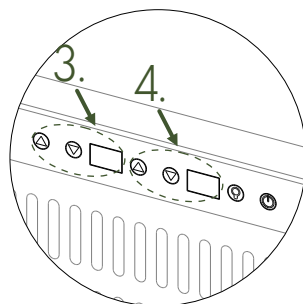
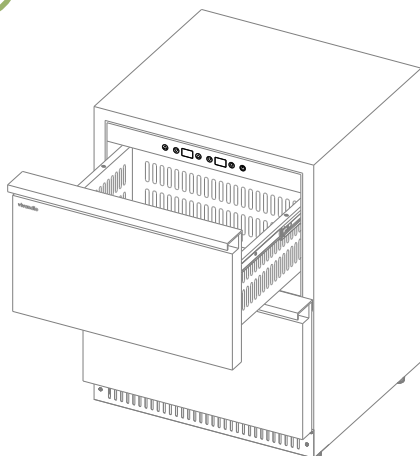

Verwende die Druckknöpfe mit den Pfeil-Symbolen, um die Temperatur der Schubladen anzupassen. Die obere Schublade (3) ist immer die kühlere Zone, weshalb die untere Schublade (4) nicht auf eine niedrigere Temperatur als die obere eingestellt werden kann.

Die digitale Anzeige ermöglicht eine präzise Anpassung der Kühlleistung. Beide Schubladen können individuell nach deinen Bedürfnissen eingestellt werden.

Wenn der Kühlschrank länger geöffnet bleibt, ertönt ein Warnton, um dich darauf hinzuweisen.

1 STEP BY STEP

5A Überwintern

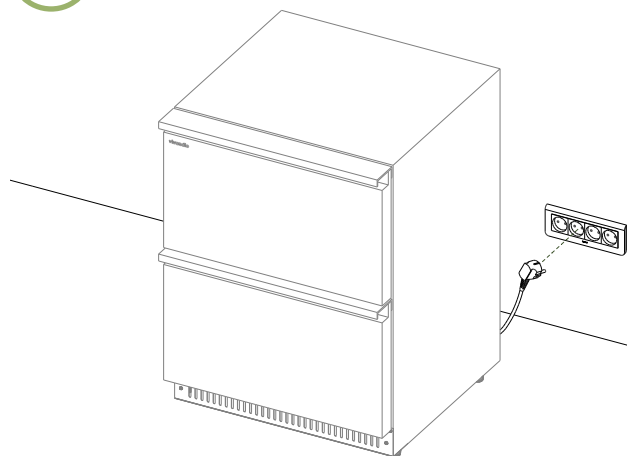

Trenne den Kühlschrank bei Außentemperaturen unter 5°C vom Stromnetz!

Auch wenn der Kompressor bei Kälte normalerweise nicht anspringt, kann durch direkte Sonneneinstrahlung ein Wärmestau im Innenraum entstehen. In diesem Fall erkennt das Thermostat fälschlicherweise Kühlbedarf und startet den Kompressor.

Läuft der Kompressor bei zu niedrigen Außentemperaturen, kann dies zu Schäden wie Kolbenfresser oder Kältemittelleckagen führen. Solche Schäden sind nicht durch die Garantie abgedeckt.

5B

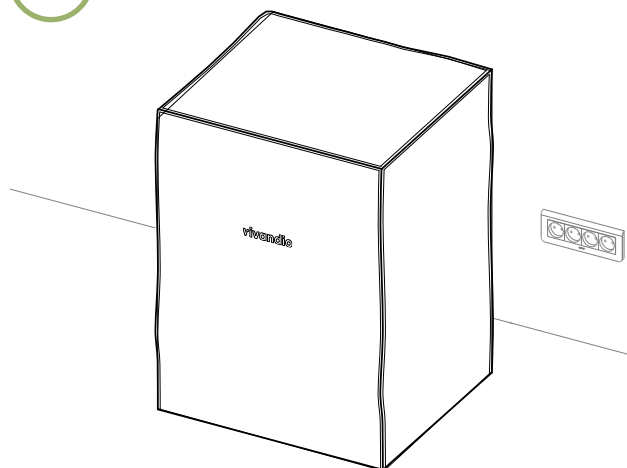

Ein ausgeschalteter Outdoorkühlschrank kann im Freien überwintern. Für eine längere Lebensdauer empfiehlt es sich jedoch, ihn geschützt zu lagern oder mit einer passenden Wetterschutzhülle zu bedecken.

Warte nach dem Ausschalten mindestens 60 Minuten, bevor du die Hülle anbringst, und verwende sie nicht, solange der Kühlschrank noch läuft oder automatisch starten könnte.

Um Schimmelbildung bei längerer Nichtnutzung zu verhindern, ist es wichtig, den Kühlschrank zu lüften, damit Feuchtigkeit entweichen kann.

III. PRODUKTE

1 EXPLOSIONSZEICHNUNG

1.1 FD-110

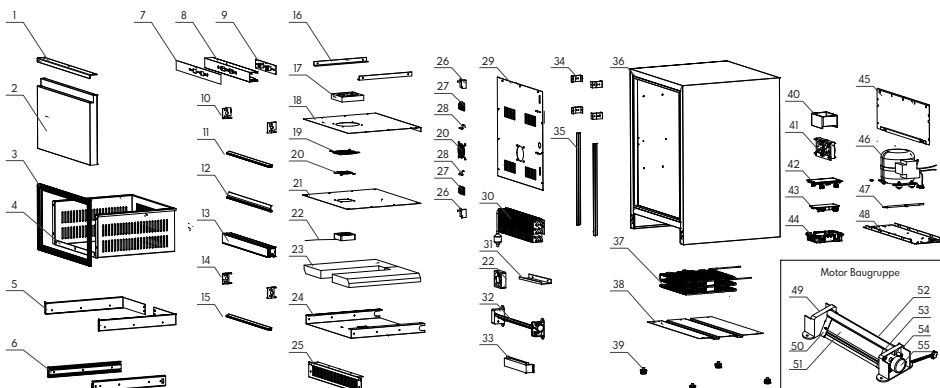

	Bezeichnung	Artikelnummer
1	Griff	1.051.114083
2	Schubladenblende	2.051.153020
3	Schubladendichtung	2.051.152015
4	Schublade oben Schublade unten	1.051.114080 1.051.114081
5	Schienerhalterung links Schienerhalterung rechts	1.051.114082 1.051.114019
6	Schiene 1 Schiene 2	1.000.112006 1.000.112007
7	Steuerkastenaufkleber	6.051.170009
8	Steuerkasten	2.051.152006
9	Anzeige PCB	3.024.130015
10	Steuerkastenthalterung	2.038.112010 2.038.112011
11	LED-Licht	3.066.130009
12	Windschutz-Streifen	2.051.153017
13	Querbalken	2.051.152020
14	Querbalkenthalterung	2.038.112012
15	LED-Licht	3.066.130009
16	Lüftungshalterung oben	2.038.152012
17	12025-Ventilator	3.040.130005
18	Lüftungabdeckung oben	1.051.114037
19	Ventilatorabdeckung 12025	1.038.112018
20	Ventilatorabdeckung 8025	1.038.112.017
21	Obere Panelabdeckung	1.066.114.006
22	8025-Ventilator	3.038.130.003
23	Wärmedämmung	6.066.120011
24	Untere Panelabdeckung	1.066.114007
25	Frontblende	1.040.114006
26	Kontrollschalter	3.028.130007
27	Sensorabdeckung	2.038.112003
28	Sensor oben	3.024.130003

	Bezeichnung	Artikelnummer
28	Sensor unten	3.024.130004
29	Lüftungsabdeckung hinten	1.051.114047
30	Verdampfer	4.040.110001
31	Wasserrückhaltestreifen	2.038.152010
32	Motor Baugruppe	3.000.130001
33	Heizdraht	3.066.130003
34	Lüftungshalterung Unterstützung hinten	2.024.152005
35	Lüftungshalterung hinten	2.038.112009
36	Gehäuse	-
37	Kondensator	4.040.110003
38	Abdeckung unten	1.051.112006
39	Füße	2.000.152007
40	Wasserschale	2.038.112007
41	Kühlventilator	3.040.130006
42	Platinenabdeckung oben	2.024.152044
43	Elektrische Platine	3.000.120054
44	Platinenabdeckung unten	2.024.152043
45	Kompressorabdeckung	1.040.112023
46	Kompressor	3.000.140090
47	Netzkabel	3.024.110045
48	Kompressorstützplatte	1.040.112010
49	Block links	-
50	Drehblock links	-
51	Profilblech	-
52	Stellblech	-
53	Drehblock rechts	-
54	Block rechts	-
55	Motor	-

2 PRODUKTMASSE

2.1 FD-110

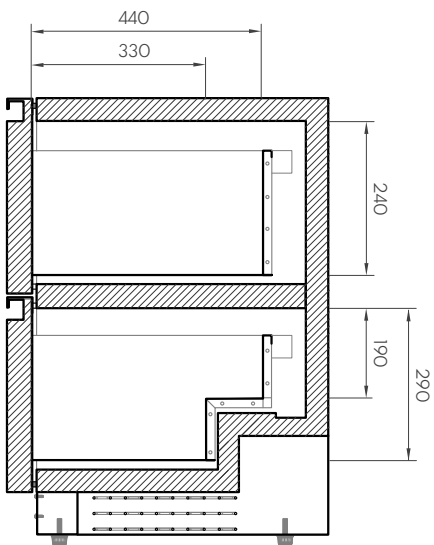
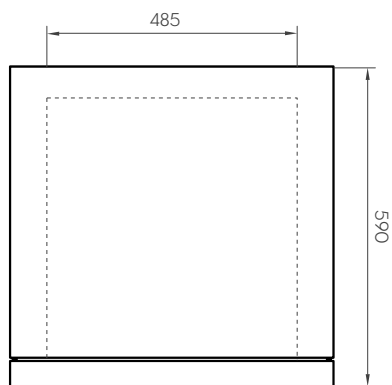
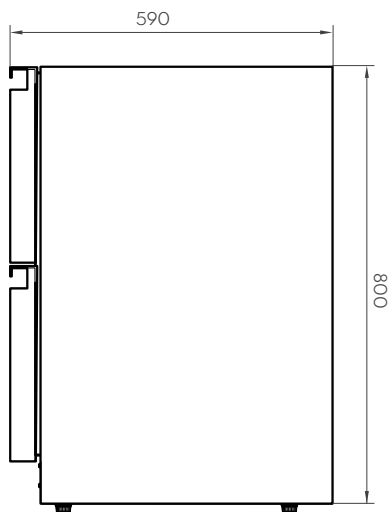
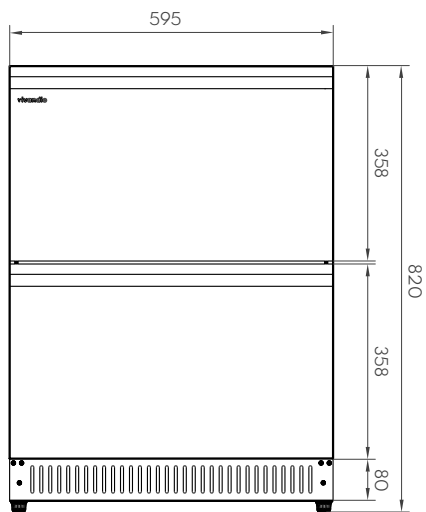

MT-AL-FD110-O12

2 PRODUKTMASSE

2.2 Wetterschutzhülle L

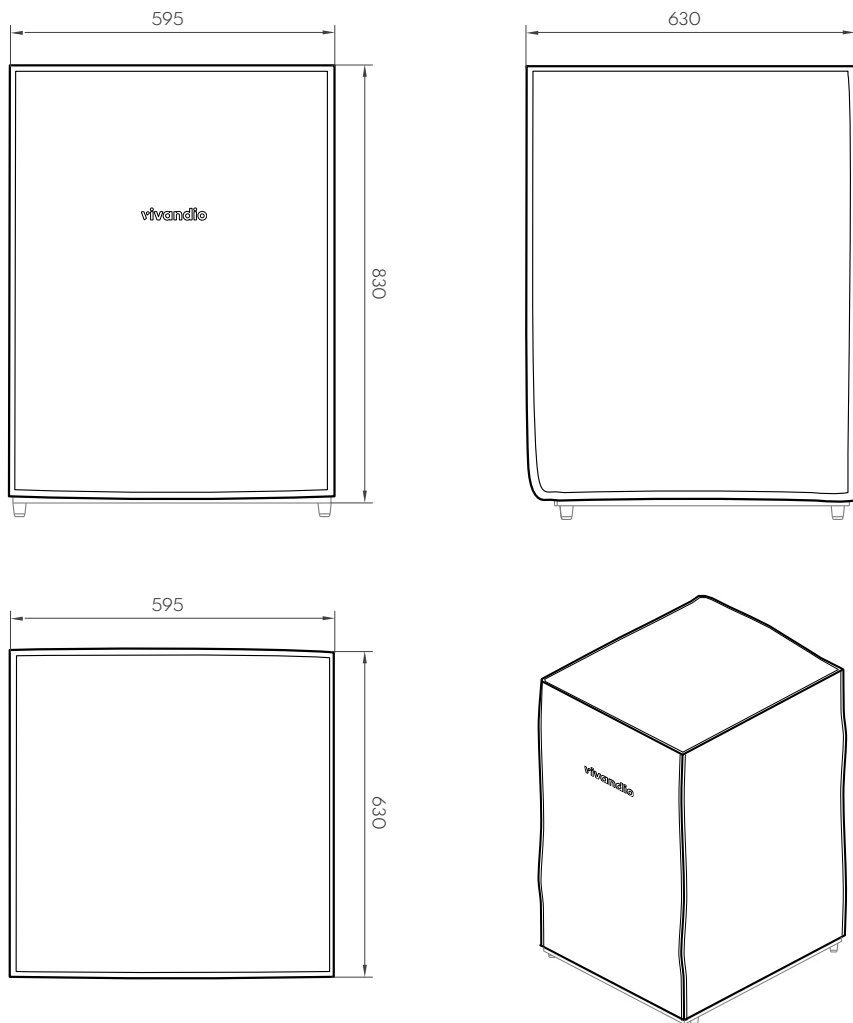

Die Wetterschutzhülle darf nicht über den Kühlschrank gestülpt werden, während das Gerät in Betrieb ist. Nach dem Ausschalten des Geräts mindestens eine Stunde warten, bevor die Schutzhülle verwendet wird.

3 TECHNISCHE DATEN

3.1 FD-110

Produktdatenblatt			
DELEGIERTE VERORDNUNG (EU) 2019/2018 DER KOMMISSION zur Energieverbrauchskennzeichnung von Kühlgeräten mit Direktverkaufsfunktion			
Name oder Handelsmarke des Lieferanten: vivandio			
Anschrift des Lieferanten: ROC lifestyle GmbH, Berliner Allee 65, 64295 Darmstadt, DE			
Modellkennung: FD1-110			
Verwendung:		Präsentation und Verkauf	
Art des Kühlgeräts mit Direktverkaufsfunktion:			
Getränkekühler			
Code der Kühlmöbelfamilie gemäß den harmonisierten Normen oder anderen zuverlässigen, genauen und reproduzierbaren Verfahren im Einklang mit Anhang IV		BCSS	
Produktspezifische Parameter			
1. Getränkekühler:			
Bruttorauminhalt (dm ³ oder l)		Umgebungsbedingungen, für die das Gerät geeignet ist (gemäß Tabelle 6)	
		Höchste Temperatur (°C)	Relative Feuchtigkeit (%)
110		25	60
Allgemeine Produktparameter:			
Parameter	Wert	Parameter	Wert
Jährlicher Energieverbrauch (in kWh/a)	251,00	Empfohlene Temperatur(en) für eine optimierte Lebensmittellagerung (in °C) (Diese Einstellungen dürfen nicht im Widerspruch zu den Temperaturbedingungen gemäß Anhang IV Tabellen 4, 5 bzw. 6 stehen.)	1
EEL	24,9	Energieeffizienzklasse	C
Lichtquellenparameter:			
Art der Lichtquelle		-	
Energieeffizienzklasse		-	
Mindestlaufzeit der vom Lieferanten angebotenen Garantie: 24 Monate			
Weitere Angaben:			
Webink zur Website des Lieferanten, auf der die Informationen gemäß Anhang II Nummer 3 der Verordnung (EU) 2019/2024 der Kommission zu finden sind:			
https://www.vivandio.com/produkt/vivandio-outdoor-kuehlschrank-fs-150			

3 TECHNISCHE DATEN

3.1 FD-110

Das Modell wurde auf dem Unionsmarkt in Verkehr gebracht.



EPREL-Eintragungsnummer 2072174

<https://eprel.ec.europa.eu/qr/2072174>

Lieferant: ROC lifestyle GmbH (Importeur)

Website:

Kundenbetreuung:

Name: ROC lifestyle GmbH

Website: www.vivandio.com

E-Mail-Adresse: kontakt@vivandio.com

Telefonnummer: 06151 7867270

Anschrift:

Berliner Allee 65
64295 Darmstadt
Deutschland



vivandio

FD1-110



251 kWh/annum



110 L



5°C



≤ 25°C

2019/2018

MT-AL-FD110-O12

SERVICE

Hast du Fragen oder möchtest du uns etwas mitteilen?

Wir helfen dir gerne und freuen uns auf deine Rückmeldung unter



WWW.VIVANDIO.COM/KONTAKT

vivandio

WWW.VIVANDIO.COM

ROC Lifestyle GmbH
Berliner Allee 65
64295 Darmstadt